

MKF 711 S

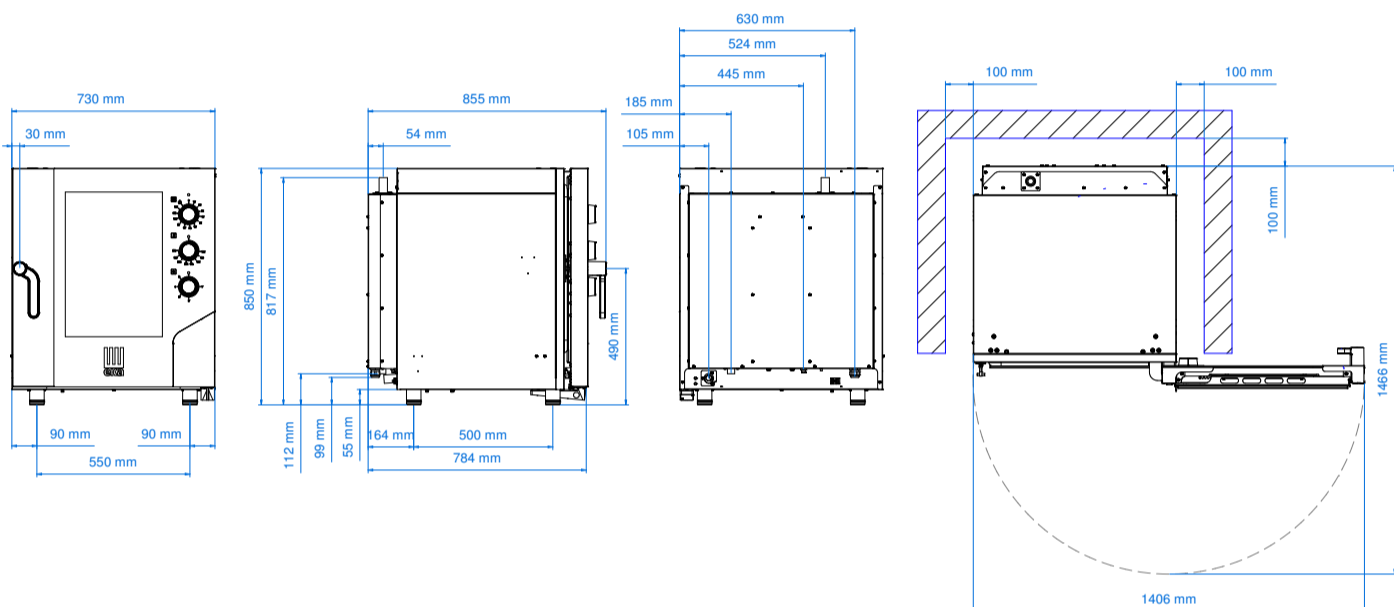

**Forno elettrico combinato
convezione vapore 7 teglie 1/1 GN
con pannello elettromeccanico**



Dimensioni

Dimensioni (LxPxH mm)	730 x 855 x 850
Peso (kg)	96
Passo guide (mm)	68

Caratteristiche elettriche

Potenza elettrica (kW)	10,4
Frequenza (Hz)	50 (60 su richiesta)
Voltaggio (V)	AC 380/400 3N
N° motori	2 bidirezionali
Generatore di vapore (kW)	/
Protezione acqua	IPX4

Caratteristiche funzionali

Alimentazione	Elettrico
Capacità	N° 7 teglie/griglie 1/1 GN
Cottura	Ventilata
Vapore	Diretta con regolazione attraverso selettore a manopola (5 steps)
Camera di cottura	Acciaio AISI 304
Temperatura	100 - 270 °C
Controllo temperatura	Termostato
Pannello comandi	Elettromeccanico - laterale dx
N° programmi	/
Fasi programmabili	/
Temperatura preimpostata	/
Preriscaldamento	/
Porta	Apertura laterale dx Ventilata Vetro ispezionabile
Sovrapponibile	Sì
Piedini	Regolabili

Accessori

Cappa aspirazione	MKCC 711 S
Kit di sovrapposizione forni	MKS 11 MKST 711
Tavoli	MKTS 11 MKT 11 D
Altri accessori	Consultabili nella sezione dedicata

Dotazione di serie

Imballo cartone+pallet (LxPxH mm)	790 x 905 x 1016 mm
Supporti laterali	1 dx + 1 sx
Cavo	Trifase+neutro [5G 2,5]-L=1600 mm
Predisposizione lavaggio manuale	
Vaschetta raccogli condensa con scarico su porta	
Cerniera con bloccoporta per aperture regolate a 60°, 90°, 120°, 180°	

Plus

Su richiesta in fase d'ordine	Voltaggio (V) : AC 220/230 3 PH Porta apertura laterale sx
Cerniere porta regolabili	