

# MKF 511 GTS

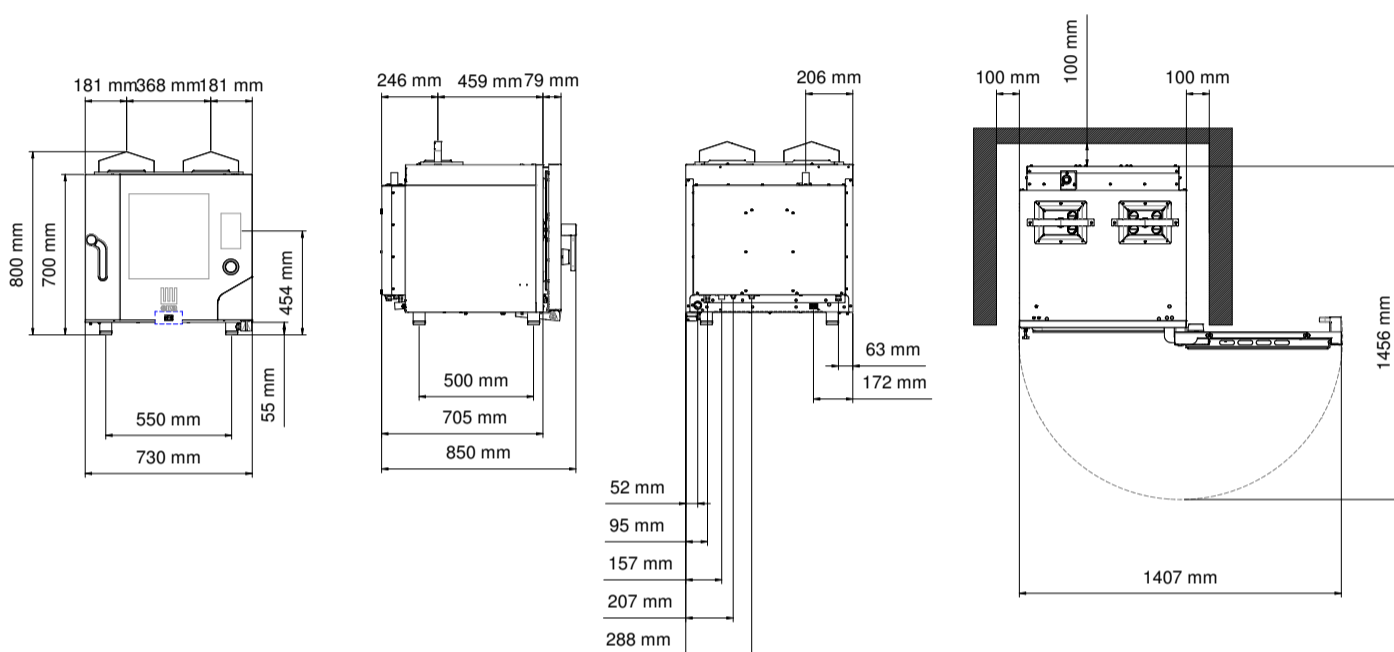

Forno a gas combinato convezione vapore  
5 teglie 1/1 GN con TOUCH SCREEN

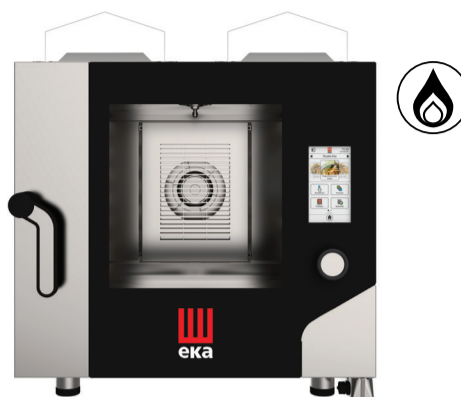

## Dimensioni

Dimensioni (LxPxH mm)	730 x 850 x 800
Peso (kg)	89
Passo guide (mm)	68

## Caratteristiche elettriche

Portata termica (kW)	9,3
Frequenza (Hz)	50/60
Voltaggio (V)	AC 220/230
N° motori	1 bidirezionale
Generatore di vapore (kW)	/
Protezione acqua	IPX3

## Caratteristiche funzionali

Alimentazione	Multigas (collaudo a metano)
Capacità	N° 5 teglie/griglie 1/1 GN
Cottura	Semistatica + ventilata
Vapore	Diretta con regolazione automatica attraverso selettore touch screen (10 steps)
Camera di cottura	Acciaio AISI 304
Temperatura	30 - 260 °C
Controllo temperatura	Sonda digitale
Pannello comandi	Touch screen
N° programmi	500
Fasi programmabili	10
Temperatura preimpostata	180 °C
Preriscaldamento	Disponibile
Porta	Apertura laterale dx Ventilata Vetro ispezionabile
Piedini	Regolabili

## Accessori

Kit di sovrapposizione forni	<b>MKSST 511</b>
Tavoli	<b>MKTS 11</b>
Mantenitore	<b>MKM 1211</b>
Altri accessori	Consultabili nella sezione dedicata

## Dotazione di serie

Imballo cartone+pallet (LxPxH mm)	790 x 905 x 870 mm
Supporti laterali	1dx + 1sx
Cavo	Monofase [3G 1,5]-L=1600 mm
Presenza USB	
Sonda al cuore multipunto cod. MKSCMU/A	
Supporto sonda al cuore cod. MKSSC/A	
Lavaggio automatico integrato	
Vaschetta raccogli condensa con scarico su porta	
Cerniera con bloccoporta per aperture regolate a 60°, 90°, 120°, 180°	
Ugello GPL	

## Plus

Sistema carter d'aria brevettato <b>Airflowlogic™</b>	
Sistema vapore diretto brevettato <b>Humilogic™</b>	
Sistema essiccazione in camera cottura brevettato <b>Drylogic™</b>	
Su richiesta in fase d'ordine	Porta apertura laterale sx
Software per gestione dell'umidità	
Sistema comunicazione Wi-Fi	
Manopola selezione rapida touch screen	
Accensione forno programmabile	
N° 40 ricette memorizzate	
Pannello comandi in 42 lingue	
italiano, arabo, armeno, azeri, bahasa (indonesia), bahasa (malesia), bosniaco, bulgaro, ceco, cinese, sud coreano, croato, danese, estone, filippino, finlandese, francese, georgiano, giapponese, greco, inglese, islandese, kazako, lituano, lettone, norvegese, olandese, persiano (iran), polacco, portoghese, rumeno, russo, serbo, sloveno, spagnolo, svedese, tedesco, thailandese, turco, ucraino, ungherese, vietnamita	
Sistema per HACCP	
Cerniere porta regolabili	
Regolamento 2016/426/UE	