

FPE-25

FRIGGITRICI

FRIGGITRICI PASTICCERIA ELETTRICHE - TOP

FRIGGITRICE PASTICCERIA TRIFASE - 24 litri

Vasca cm. 70x42,5x17,5h - 1 cesto cm.

67x35x8h Filtro e coperchio vasca



Costruzione - Modello realizzato in acciaio inox CrNi 18/10 AISI 304, con piano di spessore 1 mm, satinatura superficiale Scotch-Brite, particolari cromati, profili arrotondati. Piani dotati di alzatina posteriore. Modello - Friggitrici pasticceria elettriche, per uso professionale, ad alta potenza e con ampia superficie riscaldante. Con vasca di larghezza e profondità ottimale per fritti dolci, con coperchio e con cesto in rete d'acciaio cromato lucido, protezione resistenze e aggancio cesto, a garanzia di assoluta igiene. Hanno un doppio termostato: di lavoro e di sicurezza. Scarico olio frontale. Manutenzione - Cruscotto porta resistenze asportabile per una totale pulizia. Dotazioni - Piedini regolabili in altezza.



ITALIAN CULINARY ART

Le immagini presentate non sono vincolanti.
La ditta si riserva di apportare modifiche senza preavviso.

FPE-25

FRIGGITRICI

FRIGGITRICI PASTICCERIA ELETTRICHE - TOP

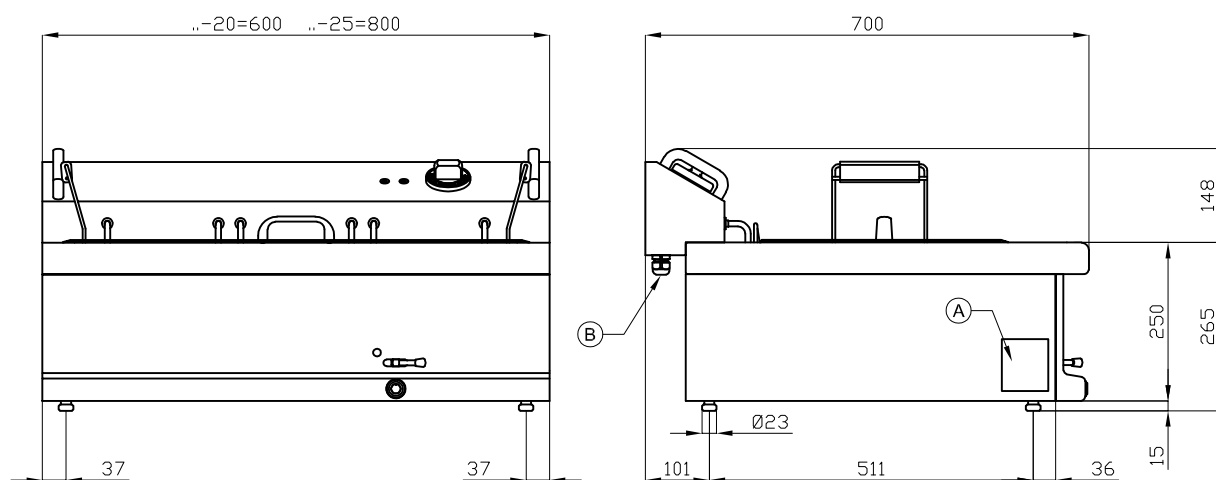

A	Targhetta caratteristiche		B	Allacciamento elettrico	
---	---------------------------	--	---	-------------------------	--

MODELLO: FPE-25
DIMENSIONI: cm. 80x 70x 25h
POTENZA ELETTRICA: 10,2 kW
VOLTAGGIO: 400V~3N
FREQUENZA: 50/60 Hz



kg: 40
m³: 0.403
mm: 830x770x630

BUY LOTUS BUY ITALY

Le immagini presentate non sono vincolanti.
La ditta si riserva di apportare modifiche senza
preavviso.



LOTUS S.P.A. Via Calmaor, 46
31020 San Vendemiano(TV) - Italy
Tel. + 39 0438 778020 / 778468
Fax + 39 0438 778277
www.lotuscookers.it - lotus@lotuscookers.it